

110-5100 Locking Fuel Cap and Filler Neck



110-5100 带锁油箱盖和油颈



这款双锁柴油机油箱盖和加油颈匹配套件适合需要直径124mm的加油颈的油箱。它们设计用于中型至重型非公路车辆的非通风式燃油箱，可以防止盗窃和故意破坏。

油箱盖通过操纵杆固定，操纵杆坚固的卡口固定板并提供标准的挂锁锁定。另外，提供了一种集成式钥匙锁，该钥匙锁可以提供相同的钥匙以匹配人员门和点火或随机钥匙。

特性/优点:

- 油箱盖和油颈套件已通过2级排气，燃油泄漏和防水性能的 Tier 4认证。请注意，最终产品制造商对油耗的适应性和4级合规性是最终设备制造商的责任。（可根据要求提供测试结果摘要）
- 钥匙锁通过安装在操作杆下方的钥匙锁提供防水和防尘保护，从而提高了安全性
- 可更换的空气过滤器（4微米过滤器）可防止水进入，并且防止灰尘渗入燃油箱可保护发动机，同时延长燃油箱盖的使用寿命
- 兼容以下等级的柴油；超低硫和生物柴油（B20）-尚在进行其他测试

Global Locations:

TriMark Corporation
500 Bailey Avenue
P.O. Box 350
New Hampton, Iowa 50659
United States
Tel: 641-394-3188
Fax: 641-394-2392
1-800-447-0343
www.trimarkcorp.com

TriMark Europe
Cedar Court
Walker road
Bardon Hill
Coalville LE67 1TU
United Kingdom
Tel: +44(0)1530 512460
Fax: +44(0)1530 512461
www.trimarkeu.com

TriMark (Xuzhou)
Building A5 Jinwu Road
Xuzhou Economic
Development Zone
Xuzhou, Jiangsu
221004 PR China
Tel: +86 516 8773 0018
Fax: +86 516 8773 0058
www.trimarkcn.com



TriMark. Interactive. Product. Selector



TriMark



TriMark Corporation

现有功能:

- 集成式钥匙锁可以与单门锁系统的其他TriMark产品相匹配，也可以与门，点火或随机门相匹配。
- 标准油颈长度为75mm；可根据要求提供其他长度

安装:

- 卡口式盖适合TriMark提供的燃油颈：外径124mm（建议切口126.5mm）
- 兼容的不锈钢油颈设计用于焊接到燃油箱上。将加注管颈焊接到铝，钢或不锈钢罐上需要经过认证的焊工

材料:

- 耐腐蚀压铸铝盖和操作杆
- 所有金属部件：钝化不锈钢
- 垫圈、O形圈和垫片：丁腈橡胶（NBR）
- 油箱盖、底座和其他非金属部件：玻璃纤维增强尼龙-黑色

表面处理:

- 油箱盖和操纵杆黑色喷粉

配套使用:

- 油箱盖/油颈设计成配套使用

单个零件尺寸仅供参考。有关完整的零件尺寸、标准和安装程序，请参阅子件图纸。咨询提供技术支持和产品应用。

注意：放气的油箱盖/油颈仅设计用于带无排气孔油箱的以柴油为动力的非道路设备。最终设备制造商应根据自己的目的，特定的应用和适用的法规要求来确定油箱盖/油颈的适用性。油箱盖/油颈部的使用和应用仅限于新设备，不适用于现有油箱的改装或维修零件。

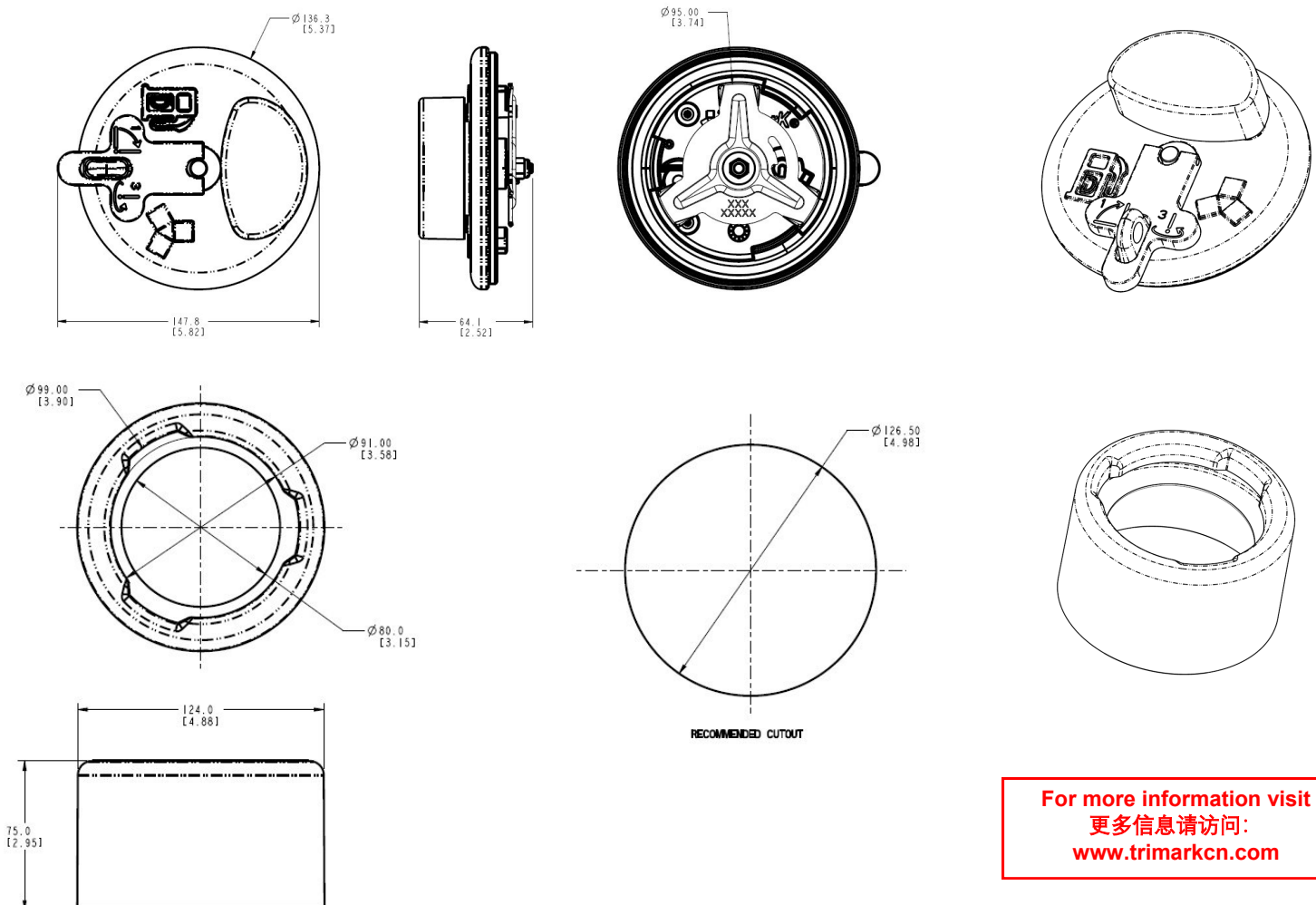

For more information visit
更多信息请访问:
www.trimarkcn.com